

Инструкция

по сборке шкафа-витрины В2 (В2/800, В2/600)

Для благоприятного исхода мероприятия по сборке стеллажа Вам обязательно потребуется:

- помощник;
- отвертка шлицевая (лучше электрический шуруповерт);
- элементарные навыки по обращению с инструментом;
- начальная физическая подготовка;
- немного везения.

А также, если не повезет:

- дрель (лучше электрическая);
- сверло Ø 5 мм;
- метчик М6;
- молоток;
- кернер.

1. Распакуйте приобретенный Вами комплект панелей и попытайтесь собрать из него то, что Вы видели в выставочном зале «Группы Торгового Оборудования».
2. Для начала, разберите и классифицируйте все детали, которые обнаружите после выполнения пункта 1 настоящей инструкции.
Крепеж, необходимый для сборки, упакован в небольшой бумажный сверток.
3. Сборка стеллажа производится в горизонтальном положении. Стойки 1 и 2 установите на поверхность А.
4. Соединить стойки 1 и 2 стяжками 3 и 4 при помощи винтов М8.
5. Вставить стекла 5 и 6 в направляющие стоек и установить панели 7 и 8, закрепив их винтами М6.
6. Вставить стекла 9 и 10 в направляющие стоек и установить панели 11 и 12.
7. Вставить стекло 13 в направляющие стоек и установить панель основания 14, панели 15, 16.
8. Вставить стекло 17 в направляющие стоек и установить панель подсветки 18, панели 19 и 20.
9. Установить шкаф в вертикальное положение.
10. Замок 23 установить в переднюю стяжку 3, закрепив к нему с задней стороны вертушку 26.
11. Закрепить к дверцам 21 (2 шт.) и 22 (2 шт.) петли 25 с нижней стороны.
12. Установить дверцу петель в нижнее отверстие шкафа, в верхнее отверстие вставить петлю, вставить верх дверцы в верхнюю петлю и закрепить винтами.
13. Установить на дверцы ручки 24.
14. Проверить работу запора. Вертушка должна входить во все четыре ручки и должна блокировать открытие дверей.

Шкаф-витрина - В2

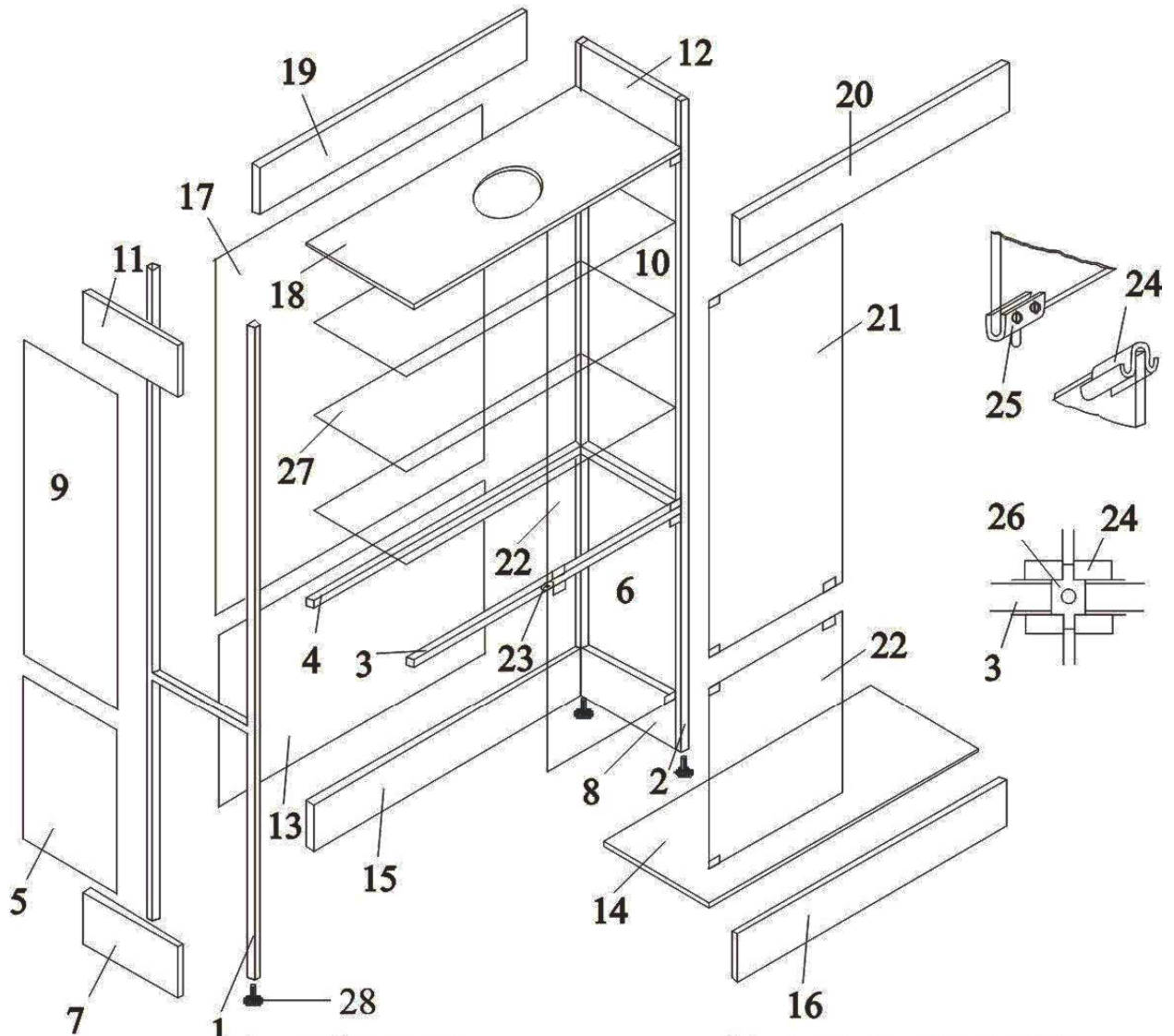

- 1 - стойка левая
- 2 - стойка правая
- 3 - стяжка передняя
- 4 - стяжка задняя
- 5, 6 - стекла боковые нижние
- 7, 8 - панели боковые нижние
- 9, 10 - стекла боковые верхние
- 11, 12 - панели фриза боковые
- 13 - стекло заднее нижнее
- 14 - панель основания
- 15 - панель задняя нижняя
- 16 - панель пыльника

- 17 - стекло заднее верхнее
- 18 - панель подсветки
- 19 - панель фриза задняя
- 20 - панель фриза передняя
- 21 - дверь стеклянная верхняя
- 22 - дверь стеклянная нижняя
- 23 - замок
- 24 - ручка
- 25 - петля
- 26 - вертушка
- 27 - полка стеклянная
- 28 - опора регулируемая